

GMD

Tárcsás Fűkaszák

GMD széria 44 - 55 - 66 és 77HD SELECT



FŰKASZÁLÁS CSÚCSFORMÁBAN!

Tárcsás Fűkaszák GMD széria 44 - 55 - 66 és 77 HD SELECT

Évtizedek tapasztalatainak eredménye...

1

Figyelemre méltó munkasebesség, nagyteljesítményű kaszálás. A GMD tárcsás fűkaszával a termelők új életstílust és semmivel sem összehasonlítható kényelmes használatot fedezhetnek fel.

Az évek során folyamatosan fejlesztett GMD tárcsás fűkaszákkal a KUHN a világ elsőszámú fűkasza gyártójává lépett elő. A KUHN tárcsás cutterbars ma már számos fűkaszában és szársértős fűkaszában megtalálhatók. Egy dolog közös bennük: megbízhatóság, hatékonyság és munkaminőség.

A KUHN kiváló megoldásokat kínál a fűkaszáláshoz, miközben minden igényt kielégít az alábbiak terén:



KÖLTSÉGCSÖKKENTÉS



KIVÁLÓ GYAKORLAT



KÉNYELEM – ÉLETMINŐSÉG



ELÉRHETŐSÉG
TANÁCSOK



SZERVIZ

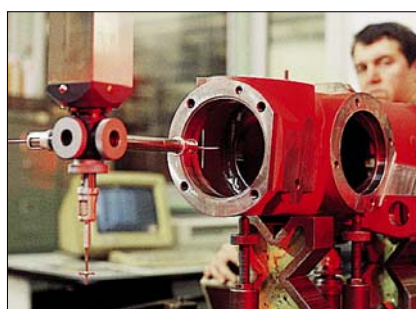

A legmagasabb szintű tudomány és technológia

A gépek tervezésének optimalizálása érdekében jelentős összegeket fektetünk a legmodernebb berendezések megvásárlására. A számítógépek tervezési eljárás segít a vásárlóinknak kínált gépeink optimalizálásában. A világ számos táján végrehajtott géptesztek eredményeit számítógéppel dolgozzuk fel. A legmodernebb technológia és innováció a KUNH Kutatási és Fejlesztési Részlegének legfontosabb céljai.

Szigorú minőségellenőrzés

Ultramodern műszerekkel felszerelt számítógépes minőség ellenőrző központjaink garantálják megmunkálás precizitását a gyártás minden fázisában garantálják.

MŰSZAKI ADATOK	GMD 44 SELECT	GMD 55 SELECT	GMD 66 SELECT	GMD 77HD SELECT
Tárcsák száma	4	5	6	7
Munkaszélesség (m)	1.60	2.00	2.40	2.80
Átlagos rendszélesség (m)	1.20	1.40	1.80	2.20
Tömeg (kg)	366	405	452	530

Mind kiváló minőségű... Csak a munkaszélesség eltérő!



GMD 44 SELECT*

A kis gazdaságok számára ideális, kis teljesítmény igényű GMD 44 Select a termékcsála csúcsán elhelyezkedő modelleknél alkalmazott technológiával készült.

Munkaszélessége 1,60 m. Igény szerint ez a modell szállításhoz felszerelhető egy függőleges emelővel, vagy hidraulikus működtetésű emelővel.



GMD 55 SELECT

A 2 m munkaszélességű GMD 55 Select Tárcsás Fúkasza különleges tulajdonsága, hogy a két belső tárcsa ugyanabban az irányban forog. Ennek köszönhetően a rend némileg keskenyebb lesz, így a traktor kerekei nem taposják meg a levágott terményt.



GMD 66 SELECT

Ez a 6 tárcsás fúkasza a nagy teljesítmény érdekében 2,40 m munkaszélességben készül. Az összes tárcsás fúkaszán alkalmazott süllyesztékben kovácsolt, nagy átmérőjű hajtó fogaskerekek és a nagy teljesítményű, kúpos (angular-contact) csapágyak teljesítik a tartósság és megbízhatósággal szemben támasztott legszigorúbb követelményeket is.

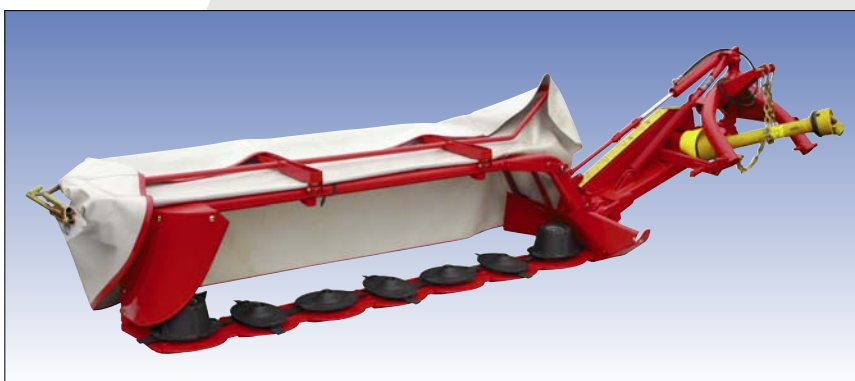

GMD 77HD SELECT*

2,80 m munkaszélessége ellenére ezzel a tárcsás fúkaszával rendkívül egyszerű manőverezni, nem utolsósorban pedig nagyon hatékonyan működik nehéz körülmények között is. Kis tömege lehetővé teszi a biztonságos használatát kis teljesítményű traktorokon is. Az erősített tárcsákkal felszerelt GMD 77 HD SELECT nagy ellenálló képességet tanúsít mostoha körülmények között is.

* Egyes típusok elérhetősége országonként változik.

A nagyobb stabilitás érdekében tárolási helyzetben a kitémasztó lábat ki kell nyitni.

Tárcsás Fűkaszák

GMD széria 44 - 55 - 66 és 77 HD SELECT



A legmodernebb technológia a legapróbb részletekig!

3

Az a fontos, ami belül van. Bizonyos tárcsás fűkaszák ránézésre hasonlíthatnak a KUHN termékeire, azonban a legfontosabb az, ami belül van. Ha tárcsás fűkaszát választ, nézzen utána annak is, ami kívülről nem látható. Az idő múlásával az olcsó gép a valaha is végrehajtott legdrágább beszerzéssé válhat.

3 Tökéletes kiegyensúlyozás:

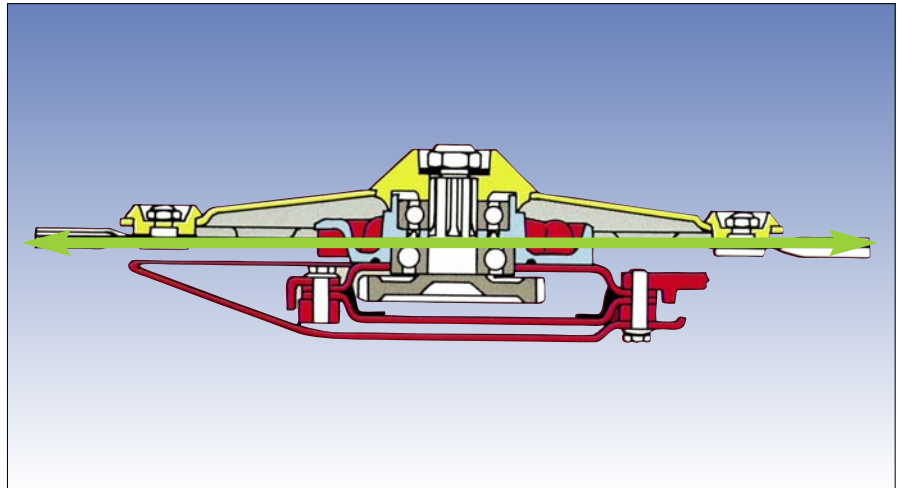

Tárcsa hajtótengely csapágyak a kések erővonalában vannak elhelyezve: nem ébrednek kiegyensúlyozatlanságot okozó erők; ennek köszönhetően hosszú a csapágyak élettartama.

- 1 Rendkívül szigorú biztonsági előírásoknak megfelelő, kiváló minőségű kések!** Ferde kialakításuk biztosítja az éles vágást. A kések minőségét a beütött KUHN logo szavatolja.
- 2 Nagy átmérőjű, süllyesztékben kovácsolt fogaskerekek és hajtótengelyek a nagy teljesítmény és ellenálló képesség érdekében** kedvezőtlen körülmények között is.
- 3 A tárcsa hajtó tengelyeket a deformációnak ellenálló, monoblokk házakba szerelt, robusztus golyós csapágyak támasztják meg.**
- 4 Nincs kopás vagy deformáció kockázata:** A közlő fogaskerék rögzítők a fogaskerék házba hegesztett, hőkezelt acél csészékben futnak.
- 5 A teljes szerkezet tömítése tökéletes.** A fogaskerék házba szerelt vastag O-gyűrűk, valamint a ház felek közötti tömítő sín (nincs papír tömítés vagy tömítő paszta).
- 6 A tárcsák önzáró anyákkal rögzülnek a bordás hajtótengelyhez** (nem rögzítő csapokkal a sima tengelyhez).
- 7 Az Ön biztonsága érdekében a KUHN tárcsás fűkaszák kései nagyméretű, hőkezelt acél csavarokkal vannak rögzítve, nem pedig „gyorsrögzítő” rendszerrel.** A tárcsákhoz hegesztett acél csészékhez rögzítve a kés rögzítő anyák tökéletesen védve vannak a kopástól.

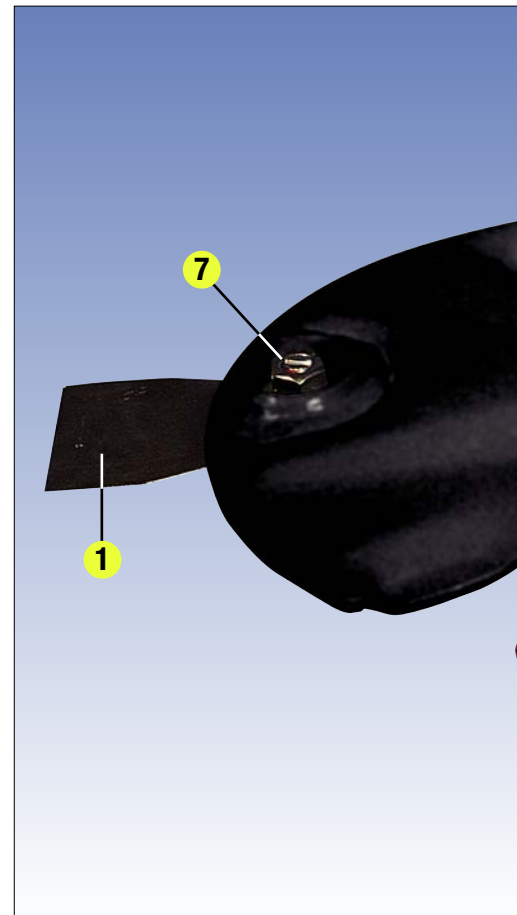

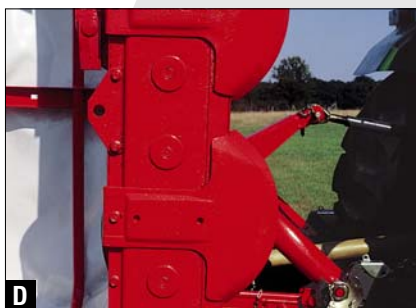

A. Kompakt fűkasza egység

Kis magasságának köszönhetően a kaszamű egyenletes tarlót hagy maga után a növényzet sűrűségétől függetlenül.

B. Ovális tárcsák bordás profillal

Az ovális tárcsáknak több előnye is van: nem tapad fel olyan könnyen a levágott szár, maximális kés átfedés a tiszta, egyenletes vágás érdekében, gyakorlatilag kizárt annak kockázata, hogy idegen anyag szoruljon két tárcsa közé.

C. Védőburkolatok

Az egyes tárcsa burkolatok között védőburkolatok találhatóak. Az esetlegesen lefelé görbült kés nem vág bele a kasza házba.

D. Tárcsavédők és külső csúszótalpak

A hőkezelt acélból készült tárcsavédők védik a tárcsákat. A tárcsavédők csúszó talpai meggátolják, hogy a kaszamű a talajon surlódjon.

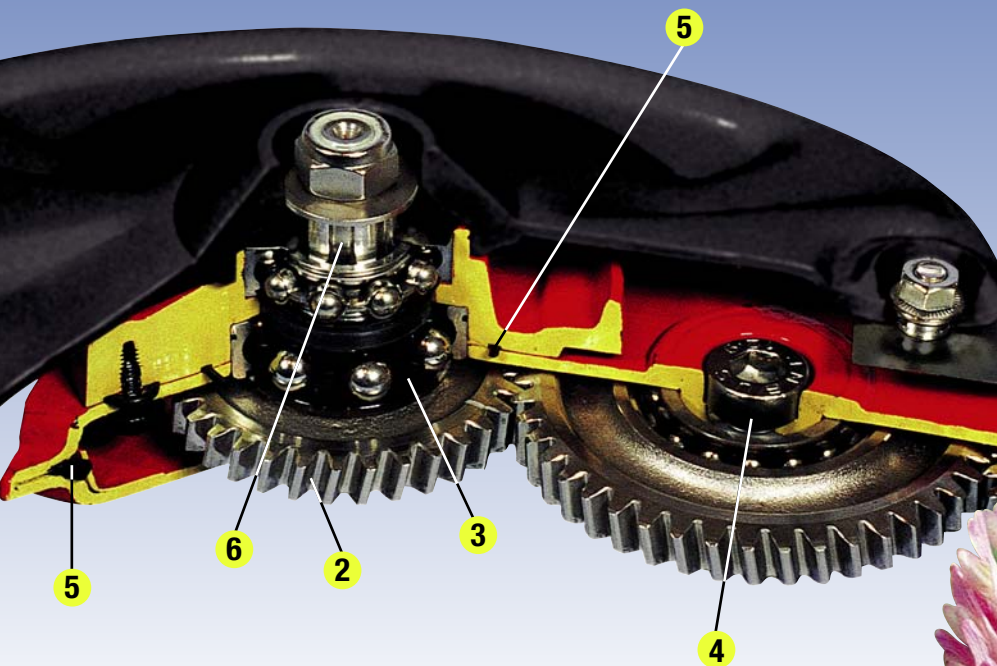

Tárcsás Fűkaszák GMD széria 44 - 55 - 66 és 77 HD SELECT

Valamennyi modellen megtalálhatók az alábbiak!

5



Kiegyenlítő rugó

A kiegyenlítő rugó lehetővé teszi a kaszamű talajnyomásának pontos beállítását. A kiegyenlítő rugó feszességét a fő vázszerkezet magasságának beállítása határozza meg, amely a traktor 3-ponttal szabályozható.



Fűkaszalás részsűn vagy árokparton

A csuklós kaszamű maximális pontossággal követi a talajfelszínt részsűn vagy árokpart kaszálása során is.



Biztonsági kitörő mechanizmus

Akadályba ütközve a biztonsági kitörő mechanizmusnak köszönhetően a fűkasza enyhén hátra lendül. Ezzel az ütközés hatása jelentősen csökken. A kitörő mechanizmust egyszerű tolatással lehet visszahajtani.



Szíjhajtás

A hajtást egy hajtósíj csoport viszi át a hajtóműre. A fő szíjtárcsa csapágy háza egy könnyen hozzáférhető szíj feszítőt tartalmaz (a jobb láthatóság kedvéért a hajtósíj védőburkolat leszerelten látható).



Kaszamű emelő

Valamennyi KUHN tárcsás fűkaszán megtalálható a kaszamű emelő munkahenger. A GMD 44 SELECT ezen kívül felszerelhető mechanikus emelő berendezéssel is!



Kompakt szállítási méret

Közúti szállításhoz a mellső biztonsági burkolat felnyitható és a kaszamű függőleges helyzetbe emelhető. Ezzel minimálisan csökkenhet a szállítási szélesség, továbbá a gép tömegközéppontja közelebb kerül a traktorhoz. A gép ebben a helyzetben kompakt egységet képez a traktorral anélkül, hogy csökkentené a kilátást hátrafelé. A kaszaművet függőleges helyzetben egy rögzítő rúd biztosítja.



Opciók tartozékok

Tárcsavédők emelő csúszó talpakkal

A nagyobb tarlómagasság érdekében a GMD SELECT tárcsás fűkaszák rendelhetők speciális, megemelt csúszó talpakkal felszerelt tárcsavédőkkel is.



Hosszú rendterelő lemezek

Bizonyos körülmények között szükség lehet a rendszélesség csökkentésére, pl. keskeny rendfelszedő használata esetén. Ilyen esetben hosszú rendterelő lemezek rendelhetők (Lásd a Műszaki Adatokat).



Kúpos tárcsa (GMD 55 Select és GMD 77 HD Select)

A GMD 55 Select esetén a rendszélesség további kb. 300 mm-rel csökkenthető nagy szártömeg esetén, ha második tárcsát egy kúpos tárcsára cserélik.



TLT kardán biztonsági tengelykapcsolóval

A biztonsági tengelykapcsolóval ellátott TLT kardán használata akkor ajánlott, ha a fűkaszát olyan traktorral működtetik, amelyiken a TLT fék kikapcsoláskor hirtelen befog. Standard a GMD 77 HD Select modelleken.

Figyelmeztető és jelző lámpák

A nagyobb szállítási biztonság érdekében ajánlott a fűkaszát figyelmeztető és jelző lámpákkal felszerelni.



MŰSZAKI ADATOK	GMD 44 SELECT	GMD 55 SELECT	GMD 66 SELECT	GMD 77HD SELECT
3-pont csatlakozók	(I-es és II-es kategória)			
Tárcsák száma	4	5	6	7
Munkaszélesség (m)	1.60	2,00	2.40	2.80
Átlagos rendszélesség (m)	1.20	1.40	1.80	2.20
Elméleti TLT teljesítmény igény (kW/LE)	21/28	25/28	31/42	38/50
Hozzávetőleges munkasebesség (ha/acres)	1 - 1.5	1.5 - 2	2 - 2.5	2.5 - 3
Kaszamű emelése szállítási helyzetbe	Mechanikus vagy hidraulikus emelő	Hidraulikus emelő		
Külső rendterelő lemez	Standard			
Tömeg (kg)	366	405	452	530
Biztonsági kitörő	n	n	n	n
Szélesség szállítási helyzetben	Traktor szélesség + kb. 25 cm			
Szükséges hidraulikus csatlakozók száma	1 egyszeres működésű szelep			

Opciók tartozékok

TLT biztonsági kuplung	n	n	n	Standard
Figyelmeztető és jelző lámpák	n	n	n	n
Hosszú külső rendterelő lemez a rendszélesség Kb. 20 cm-es csökkentésére	n	n	n	Standard
Belső rendterelő lemez a rendszélesség Kb. 30 cm-es csökkentésére	-	n	n	n
Kúpos tárcsa (a traktor oldali tárcsa helyett) a rendszélesség kb. 30 cm-es csökkentésére	-	n	Standard	Standard

Termékeink az Európai Unió tagállamaiban érvényben lévő Európai Gép Direktívának megfelelően készülnek. Az Európai Uniót kívüli országokban gépeink megfelelnek az adott országban érvényes biztonsági előírásoknak. Kiadványainkban bizonyos biztonsági berendezések leszerelt állapotban láthatók a jobb érthetőség kedvéért. A gépeket semmilyen körülmények között sem szabad az előírt biztonsági berendezések nélkül működtetni (az összeszerelési és kezelési útmutatóban előírtak szerint). Fenntartjuk a jogot a gépek bármilyen elépítésének, műszaki adatainak vagy egyéb anyagainak bármilyen előzetes bejelentés nélküli módosítására. Gép modelljeink és védjegyeink több országban szabadalmi bejegyzéssel rendelkeznek. Jelen kiadványban szereplő gépekre és berendezésekre legalább egy szabadalom és/vagy bejegyzett védjegy vonatkozik. Bejegyzett védjegy(ek).

**AZ ÖN KUHN
MÁRKAKERESKEDŐJE:**

IKR ZRT. BÁBOLNA
2943 BÁBOLNA
IKR PARK
Telefon: 34/569 - 053
www.ikr.hu

